

### Typ 640ST

- leichte Montage und Demontage durch Aufstecken bzw. Abziehen von der Materialkante
- Montage nach Oberflächenbehandlung
- durch elastische Klauen ergibt sich Einsatz in allen Werkstoffen und für unterschiedliche Materialien
- selbstklemmend im angegebenen Klemmbereich
- Spiel für das Ausrichten bei der Montage
- Gewindeschaft steht immer senkrecht zur Schraubenachse



Bauteile	Werkstoffe
Schnappmutter	Stahl, brüniert *

\* andere Oberflächenbeschichtungen möglich, bitte anfragen

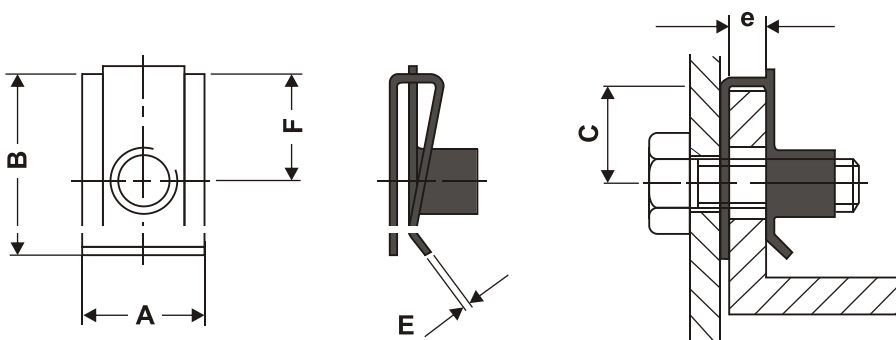

Gewindebezeichnung	Klemmbereich e	A	B	F	E	C	3B-Artikelbezeichnung
M5	0,5 - 4,0	12,0	14,8	8,0	0,6	7,3	M5-640ST-073-400
		14,0	19,6	10,6		9,4	M5-640ST-094-400
		14,5	22,0	12,2		10,0	M5-640ST-100-400
M6	0,5 - 4,0	15,0	22,0	12,2	0,75	11,0	M6-640ST-110-400
		16,0	23,8	12,65		11,5	M6-640ST-115-400
M8	0,5 - 4,0	16,6	24,3	14,5	1,0	13,0	M8-640ST-130-400